



BARRIERE



Transenna mobile con zampe fisse

Formato cm. 200 x 110

- 803 - Non rifrangente
- 804 - Rifrangente monofacciale
- 805 - Rifrangente bifacciale



Particolare fotografico della struttura modulare per il trasporto

La struttura di questa transenna mobile è stata progettata per il trasporto. Ogni singola transenna è un modulo impilabile con le altre, quindi durante gli spostamenti risultano come un unico blocco mobile ad ingombro ridotto.



Transenna mobile con zampe sfilabili

Formato cm. 250 x 110

- 124 - Non rifrangente
- 125 - Rifrangente monofacciale
- 126 - Rifrangente bifacciale



127 - Barriera estensibile rifrangente

Apertura massima mt. 3,00



121 - Barriera Leggera rifrangente

Formato A = cm. 20 x 120
Formato B = cm. 20 x 150



A 123 - Quadrilatero per chiusini

Formato = cm 100 x 100 x 100



B 123- Quadrilatero per chiusini

con triangolo "Lavori in corso" rif. CL.1
Formato = cm 100 x 100 x 100



SERRAMENTO CONTINUO COMPONENTE MULTIDIREZIONALE

Composto da traverse in lamiera pressopiegata e verniciata alte 20 cm. lunghe 250 cm., e da gambe pesanti in quadro pieno Ø 12 mm (GPQ) verniciate, alla cui estremità si infila l'accessorio a 2 innesti in Tondino Ø 14 mm.. Le traverse sono inoltre predisposte per essere usate con le gambe leggere zincate e pieghevoli (art. GZ) Traverse, Gambe e Accessori sono da ordinare separatamente.

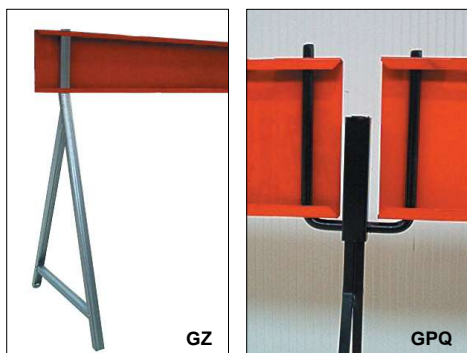

● TC250R

● TC250R

● V/15



● ● TC250R
Traversa rifrangente bianco-rossa classe 1, cm. 250x20.
GZ: Gamba pieghevole zincata, altezza cm. 100
GPQ: Gamba pesante verniciata profilo quadro lato 12 mm. più accessorio a due innesti in tondino Ø14 mm. altezza cm. 100

● V/15
Traversa pesante rifrangente classe 1 cm. 150x20
AC/11: Gamba pesante zincata, altezza cm. 120

BARRIERE E DELINEATORI MODULARI

Temporanei:



Fig. 392
BARRIERA NORMALE

Formati:
A 120 X 20 cm
B 150 X 20 cm

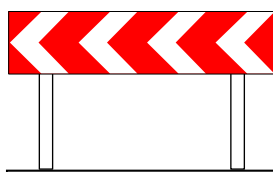

Fig. 393/a
BARRIERA DIREZIONALE PER DEVIAZIONI TEMPORANEE

Formati:
A 240 x 60 cm
B 360 x 90 cm



Fig. 394
PALETTI DI DELIMITAZIONE

Formati:
A 20 x 80 cm



Fig. 395
DELINEATORE DI CURVA MODULARE PROVVISORIA

Formati:
A 60 x 60 cm
B 90 x 90 cm

Permanenti:

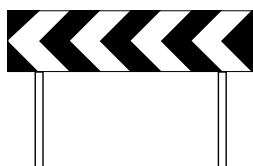

Fig. 466
DELINEATORE DI CURVA STRETTA O DI TORNANTE

Formati:
A 240 x 60 cm
B 360 x 90 cm

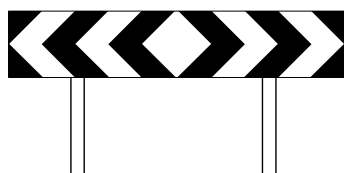

Fig. 467
DELINEATORE PER INTERSEZIONE A "T"

Formati:
A 240 x 60 cm
B 360 x 90 cm



Art. 801
PALETTI DI DELIMITAZIONE

Formati:
A 20 x 80 cm



Art. 802
PALETTI DI DELIMITAZIONE

Formati:
A 25 x 100 cm



Fig. 468
DELINEATORE MODULARE DI CURVA

Formati:
A 60 x 60 cm
B 90 x 90 cm



DELINEATORE DI OSTACOLO

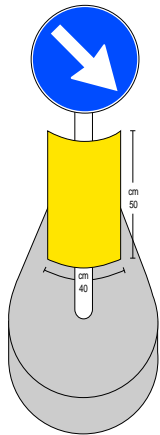

Fig. 472

Delineatore speciale di ostacolo. Segnala cuspidi e testate di isole di traffico e di spartitraffico poste entro la carreggiata è sempre accoppiato con isegnali indicanti i passaggi obbligatori o consentiti.



Delineatore di ostacolo in alluminio

455/1 rifrangente cl.1
455/2 rifrangente cl.2



Delineatore di ostacolo in polietilene 454/2 rifrangente cl.2

Il delineatore di Ostacolo, sia in polietilene che in alluminio ha dimensione: 44x50 cm.



Delineatore di Ostacolo montato doppio installato al centro di una rotondella.



Particolare fissaggio rapido con fascetta metallica per ottenere un segnale bifacciale visibile a 360°

Particolare parte posteriore delineatore di ostacolo in polietilene predisposto per il fissaggio al palo tramite inserti metallici annegati nella plastica.

454/L:

Colonnina luminosa. 220/230 Volts cablata e completa di lampadine da 40 W. Qualsiasi figura è realizzabile su disco Ø 62,5 cm. Ogni parte della stessa può essere acquistata separatamente come parte di ricambio. Basamento e disco in alluminio stampato.

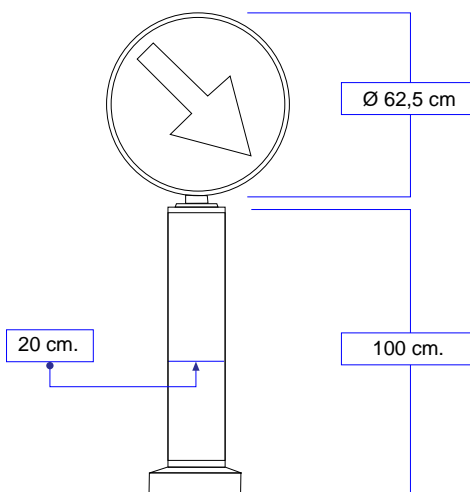

Esempio 454/L durante la giornata (non illuminato)



Esempio 454/L durante la notte (con luci interne accese)